

การใช้เครื่องอย่างถูกต้อง

อ่านวิธีการใช้และคำอธิบายต่างๆ ในคู่มือการใช้เครื่องโดยละเอียดซึ่งเป็นส่วนสำคัญในการรักษาเครื่องพร้อมขึ้นตอนก่อนการใช้เครื่องโดยละเอียด

เพื่อรักษาประสิทธิภาพของเครื่องวิทยุสื่อสารให้ยาวนานยิ่งขึ้น

1. ให้ช่างผู้เชี่ยวชาญเท่านั้นดูแลรักษาเครื่องของท่าน
2. หลีกเลี่ยงการถูกรบกวนจากคลื่นแม่เหล็กไฟฟ้า และปิดเครื่องทุกครั้งในสถานที่ที่มีประกาย เช่น โรงพยาบาลต่างๆ ซึ่งอาจมีการรบกวนอุปกรณ์ที่ไวต่อคลื่นสนามแม่เหล็กไฟฟ้า(เครื่องมือแพทย์)
3. เมื่ออยู่ในเขตยานพาหนะ: ห้ามวางเครื่องลงบนบริเวณถุงลมนิรภัย
4. ปิดเครื่องทุกครั้งก่อนที่จะเข้าไปในบริเวณที่มีวัตถุระเบิด อย่าเคลื่อนย้าย ติดตั้ง หรือชาร์จแบตเตอรี่ยังสถานที่ดังกล่าว
5. ห้ามใช้เครื่องวิทยุ - ส่ง ขณะขับขี่ยานพาหนะหากไม่ระมัดระวังอาจเกิดอุบัติเหตุได้
6. หลีกเลี่ยงอัตราการเสียงที่จะทำให้เครื่องได้รับแรงกระแทกหรือแรงรุนแรง
7. ไม่ควรนำเครื่องวางในสถานที่ๆ มีความร้อนสูงหรือวางในที่ที่มีแสงแดดส่องเป็นเวลานานๆ
8. ไม่ควรนำเครื่องไปไว้ในสถานที่ๆ มีฝุ่นละอองมากเกินไปหรือมีความชื้นสูง
9. ไม่ควรทำการดัดแปลงหรือซ่อมเครื่องด้วยตัวเอง

ศูนย์บริการลูกค้าสัมพันธ์

ถ้าเครื่องของท่านมีปัญหา กรุณาติดต่อศูนย์บริการลูกค้า

หมายเลข : 034-967484-6 (อัตโนมัติ)

วันจันทร์ - เสาร์ เวลา 8.00 - 17.00 น.

ปิดวันอาทิตย์และวันหยุดนักขัตฤกษ์

If you still have any problems, please contact our Customer Care.

Helpline on : 034-967484-6

Monday - Saturday 8.00 am - 5.00 pm

Sunday and Public Holidays : Closed

การตรวจสอบผลิตภัณฑ์

ขอขอบคุณท่านที่ใช้เครื่องวิทยุสื่อสาร SPENDER TC-1H ก่อนการใช้งานท่านควรที่จะตรวจสอบสินค้าของท่านอย่างละเอียดว่าผลิตภัณฑ์ที่มีสิ่งใดที่ได้รับความเสียหายถ้ามีควรรีบติดต่อกับทางผู้จัดจำหน่ายโดยเร็วเพื่อที่จะยืนยันผลิตภัณฑ์ของท่านอีกครั้งเพื่อให้เกิดความแน่ใจและถูกต้องแม่นยำ

อุปกรณ์สินค้า

อุปกรณ์	จำนวน
ตัวเครื่อง	1
อะแดปเตอร์	1
สายเคเบิล (USB)	1
แท่นชาร์จ	1
แบตเตอรี่เฟิร์ม	1
คลิปหลัง	1
เสายาง	1
สมอลกอลค์	1
สายคล้องมือ	1
คู่มือการใช้	1

ข้อมูลเกี่ยวกับการชาร์จแบตเตอรี่

การชาร์จแบตเตอรี่

เครื่อง SPENDER TC-1H ต้องการพลังงานจากแบตเตอรี่เฟิร์มเท่านั้น

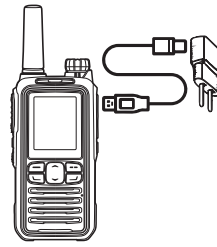

1. การชาร์จแบตเตอรี่กับสายชาร์จ USB นำแบตเตอรี่ประกอบกับตัวเครื่อง พร้อมเสียบสาย USB ที่ช่องสำหรับชาร์จ แล้วต่อสายชาร์จเข้ากับเต้ารับไฟของบ้าน



2. การชาร์จแบตเตอรี่กับแท่นชาร์จ นำแบตเตอรี่ประกอบกับตัวเครื่อง วางเครื่องลงบนแท่นชาร์จ และเสียบสายชาร์จเข้ากับ เต้ารับไฟของบ้าน

หมายเหตุ :

1. วางแบตเตอรี่ให้ถูกต้องเพื่อที่จะได้ชาร์จอย่างมีประสิทธิภาพ
2. จะมีไฟสีแดงขึ้นขณะกำลังทำการชาร์จ
3. จะมีไฟสีเขียวต่อเมื่อการชาร์จเสร็จสมบูรณ์
4. ใช้เวลาในการชาร์จแบตเตอรี่ให้เต็มประมาณ 4 ชั่วโมง

ส่วนประกอบต่างๆ ของเครื่อง

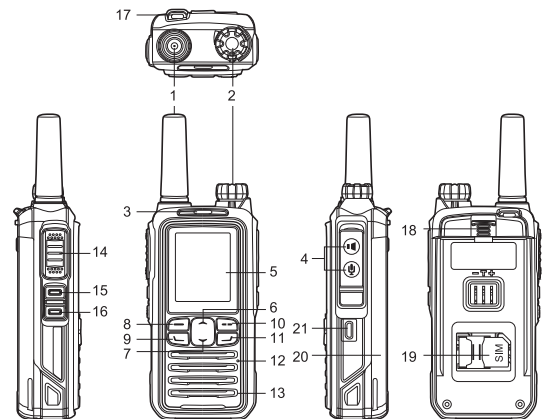

1	สายอากาศ	12	ไมโครโฟน
2	ปุ่มเปิด/ปิด และปรับระดับเสียงเครื่อง	13	ลำโพง
3	ไฟแสดงสถานะ: การรับ-ส่งสัญญาณ	14	ปุ่มส่งสัญญาณ
4	ช่องเสียบแจ็คโมค และ หูฟัง	15	ปุ่มไฟส่องสว่าง กดปุ่มนี้ค้าง 3 วินาที เพื่อใช้งานเสียงแจ้งเตือนกลุ่ม
5	หน้าจอแสดงผล	16	เปิดใช้งานฟังก์ชันคีย์ด่วน กดปุ่มนี้ค้าง 3 วินาที เพื่อใช้งานส่งสัญญาณขอความช่วยเหลือ
6	ปุ่มลูกศร เลื่อนขึ้น	17	ช่องเสียบสายคล้องมือ
7	ปุ่มลูกศร เลื่อนลง	18	ปุ่มปลดล็อคแบตเตอรี่
8	ปุ่ม เมนู	19	ช่องใส่ซิมการ์ด
9	เลือกกลุ่ม กดปุ่มนี้ค้าง 3 วินาที เพื่อเลือกสมาชิกในกลุ่ม	20	แบตเตอรี่เฟิร์ม
10	ปุ่มย้อนกลับ/ กดปุ่มนี้ค้าง เพื่อล็อคและปลดล็อคปุ่มกด	21	ช่องเสียบสาย USB และชาร์จแบตเตอรี่
11	ปุ่มเลือกเพื่อน/ กดปุ่มนี้ค้าง 3 วินาที เพื่อเปิด ปิด เสียงลำโพง		

เมนูการทำงานของเครื่อง

Group Sel (Group Selection)

คือ เมนูสำหรับเลือกกลุ่มจากการตั้งค่าผ่านการจัดการแพลตฟอร์ม ในเว็บไซต์ www.spendernetwork.com โดยเมื่อลูกค้าทำการซื้อเครื่อง [Spender TC-1H] ลูกค้าจะได้รับรหัสผ่าน จากทางบริษัทฯ โดยเจ้าหน้าที่ซึ่งจะทำการส่งข้อมูลรายละเอียดต่างๆผ่านทางอีเมลที่ลูกค้าได้ทำการแจ้งไว้

ตัวอย่างหน้า แพลตฟอร์ม การตั้งค่า Group Selection

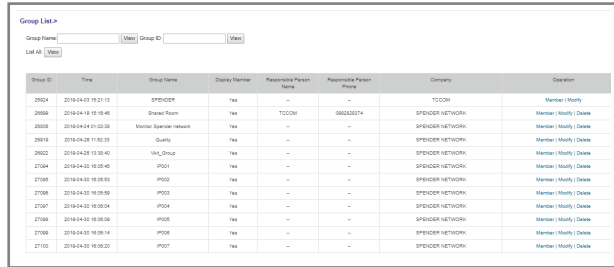

Group ID	Time	Group Name	Display Number	Responsible Person Name	Responsible Person Phone	Company	Description
2004	2018-04-01 10:31:11	SPENDER	Yes	--	--	TC008	Member (Modify) Delete
2006	2018-04-18 10:16:45	Spender Team	Yes	TC008M	0862222174	SPENDER NETWORK	Member (Modify) Delete
2008	2018-04-24 11:02:38	Monitor Spender-network	Yes	--	--	SPENDER NETWORK	Member (Modify) Delete
2019	2018-04-28 11:02:33	Quality	Yes	--	--	SPENDER NETWORK	Member (Modify) Delete
2022	2018-04-28 11:38:40	VM_Group	Yes	--	--	SPENDER NETWORK	Member (Modify) Delete
2104	2018-04-02 10:35:45	IP01	Yes	--	--	SPENDER NETWORK	Member (Modify) Delete
2106	2018-04-02 10:36:00	IP02	Yes	--	--	SPENDER NETWORK	Member (Modify) Delete
2108	2018-04-02 10:36:15	IP03	Yes	--	--	SPENDER NETWORK	Member (Modify) Delete
2107	2018-04-02 10:36:30	IP04	Yes	--	--	SPENDER NETWORK	Member (Modify) Delete
2106	2018-04-02 10:36:45	IP05	Yes	--	--	SPENDER NETWORK	Member (Modify) Delete
2108	2018-04-02 10:36:14	IP06	Yes	--	--	SPENDER NETWORK	Member (Modify) Delete
2110	2018-04-02 10:36:20	IP07	Yes	--	--	SPENDER NETWORK	Member (Modify) Delete

เมื่อทำการเซตกลุ่มที่ต้องการเรียบร้อยแล้ว

กดปุ่ม OK [OK] เลือกกลุ่มที่ต้องการ จากนั้น กดปุ่ม OK [OK] อีกครั้ง หน้าจอจะแสดงผลว่า Group Set ซึ่ง

Group Set มีให้เลือก 3 ส่วนได้แก่

1. Enter Group คือ การยืนยันการเข้ากลุ่ม
2. Monitor Group คือ เป็นการเฝ้าฟังกลุ่มอื่นๆ กรณีที่มีการใช้งาน กลุ่มอื่นๆ (สามารถรับฟังได้อย่างเดียว หากต้องการสื่อสารกลับไป ก็ต้องกลับไปยังกลุ่มที่เฝ้าฟังไว้อีกครั้ง) หากต้องการยกเลิกการเฝ้าฟัง ให้กดปุ่มเมนูเดิมอีกครั้ง หน้าจอจะเปลี่ยนจาก Monitor Group เป็น Remove Monitor
3. Quick Call คือ การกำหนดคีย์ด่วน สามารถกำหนดได้ 8 บุ่มคีย์สลับผ่านปุ่มกดต่างๆของเครื่อง ดังนี้
 - SK1 : บุ่มไฟส่องสว่าง [LAMP]
 - SK2 : บุ่มเปิดการใช้งาน Quick Call
 - Menu [M] - UP [▲] - Down [▼] - Exit [E]
 - P1 [P1]
 - P2 [P2]

กดปุ่ม [OK] เพื่อยืนยันการตั้งค่า คีย์ด่วน

Member Sel (Member Selection)

คือเมนูการเลือกผู้ใช้งาน กดปุ่ม [OK] เพื่อเลือกใช้งาน

1. Group MBB (Group Member) : การเรียกดูสมาชิกภายในกลุ่ม เมื่อกดปุ่ม [OK] ลูกค้าจะสามารถเข้าไปดูได้ว่า ในกลุ่มที่เลือกมีสมาชิกท่านใดอยู่บ้าง ในกรณีที่ต้องการคุยส่วนตัวกับสมาชิกในกลุ่มแค่บางคน สามารถกดปุ่ม [OK] ที่รายชื่อสมาชิกที่ต้องการ หน้าจอจะปรากฏ Mark Selcall เมื่อกดปุ่ม [OK] 1 ครั้งจะปรากฏสัญลักษณ์ [+👤] ที่รายชื่อผู้นั้นๆ และหากต้องการยกเลิก ให้กดปุ่มเดิม เพื่อ Unmark สัญลักษณ์ [+👤] จะหายไป
2. Friend MBB (Friend Member) : การเข้าไปดูรายชื่อเพื่อนที่ติดต่อบ่อย ซึ่งการตั้งค่าจะต้องทำผ่านหน้าแพลตฟอร์มเท่านั้น

ตัวอย่างหน้า แพลตฟอร์ม (Friend Member)

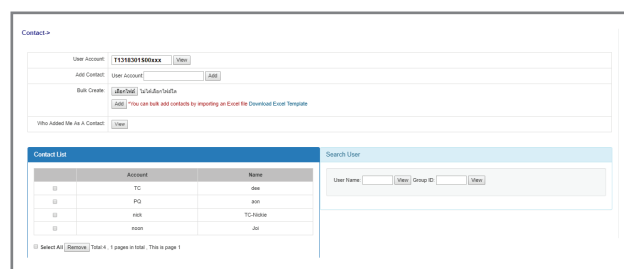

Contact ID	Account	Name
01	TC	dee
02	PG	sun
03	nick	TC-Mobile
04	anon	Joe

Settings (การตั้งค่า)

เป็นเมนูสำหรับการเข้าไปตั้งค่าการทำงานฟังก์ชันอื่นๆ ภายในเครื่องดังนี้ กดปุ่ม [OK] เพื่อเข้าสู่การตั้งค่า

1. Broadcast : เสียงแจ้งเตือนเมื่อทำการเปลี่ยน Group กดปุ่มเลือก Broadcast และกดปุ่ม [OK] กดปุ่ม [UP/DOWN] เลือก Off: เพื่อปิดการแจ้งเตือน On: เพื่อเปิดการแจ้งเตือน กดปุ่ม[OK] เพื่อยืนยัน และ กด [BACK] เพื่อออกจากเมนู
2. Timezone : การเลือกโซนเวลา ของพื้นที่ ที่เราอยู่ในขณะนั้น
3. Backlight : การตั้งเวลาเปิดไฟหน้าจอ [Keep/ 5,10,15,20,25,30 Second] กดปุ่ม [OK] เพื่อยืนยันการทำงาน
4. Wall Paper : เพื่อเลือกรูปพื้นหลังหน้าจอ มีให้เลือก 5 รูป
5. Network Sel : การเลือกเครือข่ายที่ต้องการ (Auto/2G/3G/4G) * แนะนำให้เลือกเป็น Auto
6. Beep Volume : การตั้งค่าระดับเสียงของปุ่มกด (Close/ Volume1-5) กดปุ่ม [OK] เพื่อยืนยันการตั้งค่า
7. PTT Tone : การตั้งค่าเปิด/ปิด เสียงการกดคีย์ส่ง
8. Profiles : การตั้งค่าเลือกสถานะพื้นที่การใช้งานในปัจจุบัน มีให้เลือก 4 โหมดได้แก่ (Outdoor/ Standard/ Indoor/ Earphone)
9. Mic Mode : การตั้งค่าการปรับระดับเสียงพูดของฟู่ใช้งาน มีให้เลือก 3 ระดับคือ (Low/ Middle / High)

Recorder Back

คือ เมนูการบันทึกเสียงสนทนา กดปุ่ม [OK] เพื่อเข้าสู่การตั้งค่า

1. REC Switch : กดปุ่ม [OK] เพื่อเลือก ON/OFF เป็นการเปิดหรือปิดการบันทึกเสียงสนทนา
2. REC List : กดปุ่ม [OK] เพื่อเรียกฟังเสียงสนทนาที่ได้ทำการบันทึกไว้
3. Clear All : กดปุ่ม [OK] เพื่อลบเสียงสนทนาที่ทำการบันทึกไว้ หน้าจอแสดงผลว่า (Are You Sure) กดปุ่ม [Menu] เพื่อยืนยันการลบเสียงสนทนา

GPS Setting

คือ เมนู เปิด / ปิดการแจ้งตำแหน่ง GPS กดปุ่ม [OK] เลือก

1. GPS Switch : กดปุ่ม [OK] เลือก ON/OFF เพื่อเปิดหรือปิดการแจ้งตำแหน่ง GPS
2. GPS Info : แจ้งพิกัดละติจูด ลองจิจูด ตำแหน่ง GPS

Dispatcher

เป็นเมนูสำหรับเรียกดูข้อความ ที่ส่งมาจาก PC-Dispatcher หรือเรียกอีกอย่างว่า โปรแกรมโอเปอร์เรเตอร์ ซึ่งการส่งข้อความเหล่านี้จะส่งผ่านทางคอมพิวเตอร์เท่านั้น กดปุ่ม [OK] เพื่อเลือก

1. SMS List : เรียกดูข้อความที่ส่งมา กดปุ่ม [OK] เพื่ออ่านข้อความ
2. Delete All : เพื่อลบข้อความที่ส่งเข้ามาทั้งหมด กดปุ่ม [OK] เพื่อลบข้อความ กดปุ่ม [Menu] เพื่อยืนยันการลบข้อความ

Device Info

คือ เมนูการที่แสดงรายละเอียดการต่างๆของเครื่อง กดปุ่ม [OK] เพื่อเรียกดูรายละเอียดต่างๆ ดังนี้

1. Account Info : ชื่อบัญชีของเครื่องนี้ๆ * กรณีที่ต้องการใช้ใบอุปกรณ์อื่นๆ (PC- Dispatcher, App-Dispatcher)
2. Hardware Ver : เรียกดูเวอร์ชั่นของเครื่อง
3. Module Ver : เรียกดูเวอร์ชั่นบอร์ดเครื่อง
4. App Ver : เรียกดูเวอร์ชั่นแอปพลิเคชันของเครื่อง
5. IMEI : เพื่อเรียกดู IMEI ของเครื่อง กดปุ่ม [BACK] เพื่อกลับสู่หน้าจอหลัก